

Direct current wireless dimmable electronic drivers with DIP-SWITCH
 Alimentatori elettronici regolabili wireless in corrente continua con DIP-SWITCH

Made in Italy

W.1

Wireless systems components - ZigBee
 Componenti per sistemi wireless - ZigBee



PROFESSIONALE ZB3



PROFESSIONALE ZB3 BI



Rated Voltage
Tensione Nominale
 220 ÷ 240 V

Frequency
Frequenza
 50-60 Hz

AC Operation range
Tensione di utilizzo AC
 198 ÷ 264 V

DC Operation range
Tensione di utilizzo DC
 (see page info15)
 198 ÷ 276 V
 (NO PUSH mode function)

Power - Potenza
 1 ÷ 38 W

iTHD
 ≤ 10% (1)

Output current ripple
 ≤ 3% (1)

Standards compliance

- EN 50172 (VDE 0108)
- EN 55015
- EN 61000-3-2
- EN 61000-3-3
- EN 61347-1
- EN 61347-2-13
- EN 61547
- EN 62311
- ETSI EN 300 328
- ETSI EN 301 489-1
- ETSI EN 301 489-17

Max. pcs for CB B16A
 (see page info17)
 50 pcs

In rush current
 5A 50µsec

| Article Articolo | Code Codice | P out W | V out DC | I out DC | U out V | ta °C | tc °C | λ max. Power Factor | η max. Efficiency ⁽¹⁾ |
|---|------------------|--------------|-------------|--------------|------------|------------------------------|----------|---------------------------|-------------------------------------|
| PROFESSIONALE ZB3 PROFESSIONALE ZB3 BI | 122576 122577 | 16 | 10...54 | 300 mA cost. | 59 | -25...+45 ⁽²⁾ /50 | 85 | 0,95 ⁽⁴⁾ | > 90 |
| | | 18,5 | 10...54 | 350 mA cost. | | | | | |
| | | 21,5 | 10...54 | 400 mA cost. | | | | | |
| | | 24 | 10...54 | 450 mA cost. | | | | | |
| | | 27 | 10...54 | 500 mA cost. | | | | | |
| | | 29,5 | 10...54 | 550 mA cost. | | | | | |
| | | 32 | 10...54 | 600 mA cost. | | | | | |
| | | 35 | 10...54 | 650 mA cost. | | | | | |
| | | 36 | 10...51 | 700 mA cost. | | | | | |
| | | 38 | 10...50 | 750 mA cost. | | | | | |
| | | 38 | 10...47 | 800 mA cost. | | | | | |
| | | 38 | 10...44 | 850 mA cost. | | | | | |
| | | 38 | 10...42 | 900 mA cost. | | | | | |
| | | 38 | 10...40 | 950 mA cost. | | | | | |
| 38 | 10...38 | 1 A cost. | | | | | | | |
| 38 | 10...36 | 1,05 A cost. | | | | | | | |

(1) Referred to $V_{in} = 230$ V, 100% load - Riferito a $V_{in} = 230$ V, carico 100%

(4) Pout > 15W

Features

- Multipower driver supplied with dip-switch for the selection of the output current **with integrated wireless ZIGBEE module**.
- IP20 independent driver, for indoor use (PROFESSIONALE ZB3).
- Class II protection against electric shock for direct or indirect contact (PROFESSIONALE ZB3).
- Driver for built-in use (PROFESSIONALE ZB3 BI).
- It can be used for lighting equipment in protection class I and II (PROFESSIONALE ZB3 BI).
- Active Power Factor Corrector.
- Current regulation ±5 % including temperature variations.
- Input and output terminal blocks on opposite sides (wire cross-section up to 1,5 mm² / AWG15).
- Clamping screws on primary and secondary circuits for cables with diameter: min. 2 mm - max. 9 mm (PROFESSIONALE ZB3).
- Driver can be secured with slot for screws.
- Protections:
 - against overheating and short circuits;
 - against mains voltage spikes;
 - against overloads.
- Thermal protection = C.5.a.

Caratteristiche

- Alimentatore multipotenza fornito di dip-switch per la selezione della corrente in uscita **con integrato modulo wireless ZIGBEE**.
- Alimentatore indipendente IP20, per uso interno (PROFESSIONALE ZB3).
- Protetto in classe II contro le scosse elettriche per contatti diretti e indiretti (PROFESSIONALE ZB3).
- Alimentatore da incorporare (PROFESSIONALE ZB3 BI).
- Utilizzabile per apparecchi di illuminazione in classe di protezione I e II (PROFESSIONALE ZB3 BI).
- PFC attivo.
- Corrente regolata ±5 % incluse variazioni di temperatura.
- Morsetti di entrata e uscita contrapposti (sezione cavo fino a 1,5 mm² / AWG15).
- Serracavo su primario e secondario per cavi di diametro: min. 2 mm - max. 9 mm (PROFESSIONALE ZB3).
- Fissaggio dell'alimentatore tramite asole per viti.
- Protezioni:
 - termica e cortocircuito;
 - contro le extra-tensioni di rete;
 - contro i sovraccarichi.
- Protezione termica = C.5.a.



The data shown are preliminary and may change - I dati riportati sono preliminari e potrebbero subire variazioni

Direct current wireless dimmable electronic drivers with DIP-SWITCH Alimentatori elettronici regolabili wireless in corrente continua con DIP-SWITCH

Made in Italy

IP 20 **SCREW FIXING** Ø54 2.13" Weight - Peso gr. 144 / 5,1 oz. Pcs - Pezzi 40

BUILT-IN **SCREW FIXING** Weight - Peso gr. 121 / 4,3 oz. Pcs - Pezzi 50

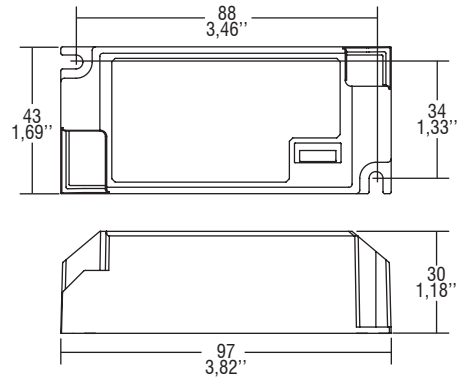
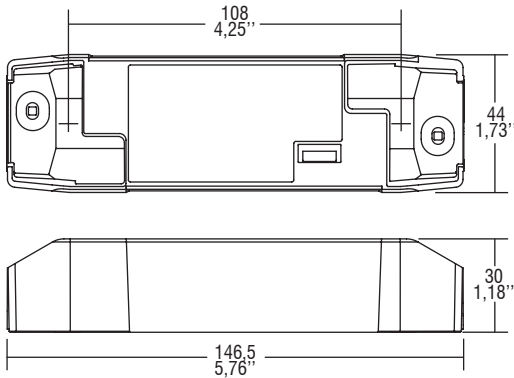

Wiring diagram - Schema di collegamento (Max. LED distance on page info8 - Massima distanza LED a pagina info8)

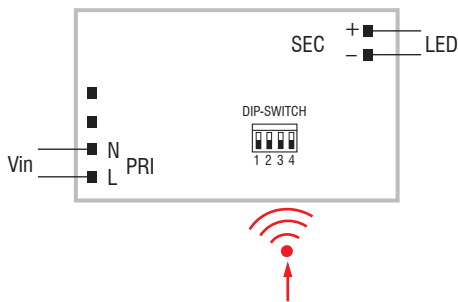

ZIGBEE Wireless diagram
Collegamento Wireless ZIGBEE

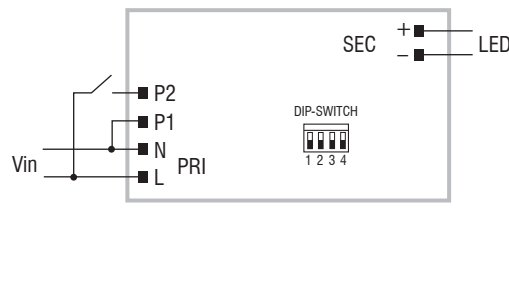

PUSH SWITCH diagram
Collegamento PUSH SWITCH

Operation Mode

- Light regulation 0/1 - 100 % by means of PUSH SWITCH function and **standard ZIGBEE devices for ZIGBEE integrated WIRELESS module.**
- ⁽³⁾ Designed to work with ZIGBEE systems.
- **Full AM DIMMING: 1-100%.**
- Light regulation 0/1 - 100 % by means of PUSH SWITCH function (mains voltage):
 - a short push to turn on and off;
 - a longer push to increase or decrease light intensity;
 - regulation automatically stops at minimum and maximum values;
 - for another on, regulation or off command, release the push button and give the desired command again;
 - dimming level memory at mains restore.
- Maximum length of the cable, from push button to last driver, must be max. 15 m / 49 ft. In case of applications where the cable is longer than 15 m / 49 ft, keep this separate from the 240 V mains cable.
- **ATTENTION:** only use normally open push buttons with no incorporated warning light.

For additional details for regulations see pages info12-14.

Modalità di funzionamento

- Regolazione della luminosità 0/1 - 100 % mediante funzione PUSH SWITCH e **dispositivi standard ZIGBEE per modulo WIRELESS ZIGBEE integrato.**
 - ⁽³⁾ Progettato per funzionare con sistemi ZIGBEE.
 - **Regolazione solo AM: 1-100%.**
 - Regolazione della luminosità 0/1 - 100 % mediante la funzione PUSH SWITCH (tensione di rete):
 - una pressione breve per accendere e spegnere;
 - una pressione prolungata per aumentare o diminuire l'intensità luminosa;
 - la regolazione si ferma automaticamente ai valori minimi e massimi;
 - per un nuovo comando accensione, regolazione o spegnimento, rilasciare il pulsante e dare nuovamente il comando desiderato;
 - ripristino del livello di dimming al ritorno alimentazione.
 - La lunghezza massima dei cavi, dal pulsante all'ultimo trasformatore, deve essere max. 15 m / 49 ft. In caso di applicazioni dove il cavo supera i 15 m / 49 ft, tenere lo stesso separato dal cavo di rete 110 - 240 Volt.
 - **ATTENZIONE:** usare solo pulsanti di tipo normalmente aperto privi di spia luminosa incorporata.
- Per ulteriori dettagli sulle regolazioni vedi pagine info12-14.

Check signal level when close to metal surfaces or inside metal box - Verificare livello del segnale in presenza di superfici o box di metallo